

呼び圧力40Kフランジ

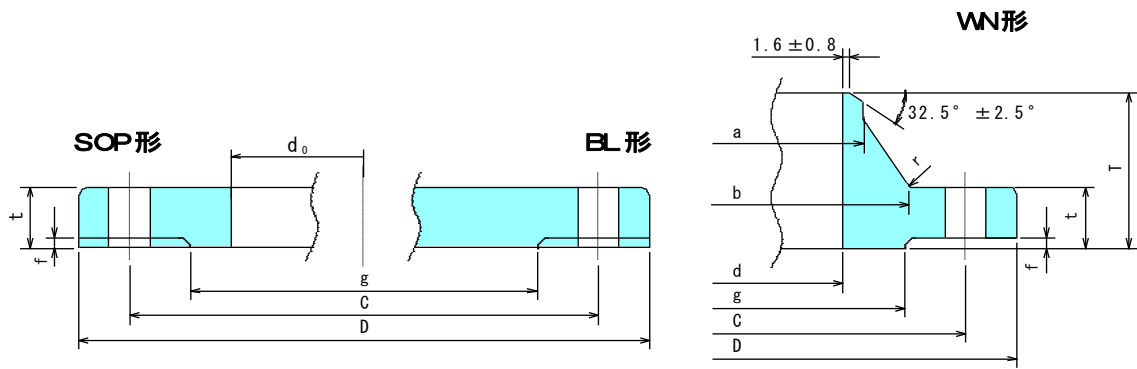
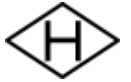

JIS B 2220-2004(参考)

呼び径		適用管 の 外径	内径		外径	厚み	平面座		すみ 肉の 半径	ハブ部分		全長	ボルト穴		
			SOP	※WN			座径	座厚		ハブ先	ハブ元		中心径	数	径
A	B		d_0	$d^{(1)}$	D	t	g	f	r	a	b	T	C		h
10	$\frac{3}{8}$	17.3	17.8	-	110	18	52	1	6	17.3	38	53	75	4	19
15	$\frac{1}{2}$	21.7	22.2	16.1	115	20	55	1	6	21.7	40	53	80	4	19
20	$\frac{3}{4}$	27.2	27.7	21.4	120	20	60	1	6	27.2	45	58	85	4	19
25	1	34.0	34.5	27.2	130	22	70	1	6	34.0	54	63	95	4	19
32	$1\frac{1}{4}$	42.7	43.2	35.5	140	24	80	2	6	42.7	62	69	105	4	19
40	$1\frac{1}{2}$	48.6	49.1	41.2	160	24	90	2	6	48.6	72	72	120	4	23
50	2	60.5	61.1	52.7	165	26	105	2	8	60.5	88	75	130	8	19
65	$2\frac{1}{2}$	76.3	77.1	65.9	200	30	130	2	8	76.3	108	81	160	8	23
80	3	89.1	90.0	78.1	210	32	140	2	8	89.1	119	85	170	8	23
90	$3\frac{1}{2}$	101.6	102.6	90.2	230	34	150	2	8	101.6	130	88	185	8	25
100	4	114.3	115.4	102.3	250	36	165	2	10	114.3	146	104	205	8	25
125	5	139.8	141.2	126.6	300	40	200	2	12	139.8	183	116	250	8	27
150	6	165.2	166.6	151.0	355	44	240	2	15	165.2	215	120	295	12	33
200	8	216.3	218.0	199.9	405	50	290	2	15	216.3	270	135	345	12	33
250	10	267.4	269.5	248.8	475	56	355	2	15	267.4	333	154	410	12	33
300	12	318.5	321.0	297.9	540	60	410	3	20	318.5	400	159	470	16	39
350	14	355.6	358.1	333.4	585	64	455	3	20	355.6	432	168	515	16	39
400	16	406.4	409.0	381.0	645	70	515	3	20	406.4	466	181	570	16	39

- 備考
- ※印の寸法は参考までに示したものである。
 - ⁽¹⁾は圧力配管用炭素鋼鋼管及び高温配管用炭素鋼鋼管のスケジュール40の場合の例を示したもので